

## GRUPPO DI MISURA TIPO METER RUN FLOW ORIFICE TYPE METER RUN

Questi misuratori sono impiegati nelle tubazioni con piccolo diametro dove la rugosità interna della tubazione influenza enormemente il coefficiente di portata dell'elemento primario.

Sono usati quando la dimensione della tubazione impiegata è di diametro compreso tra 1/2" (DN 15), fino a 1" 1/2" (DN 40).

*Meter run are used in small diameter pipelines, because of the roughness of the internal surface of pipe, that affect very much the coefficient of flow of the primary element.*

*They are used for pipeline size from 1/2" (ND 15) until 1" 1/2" (ND 40).*

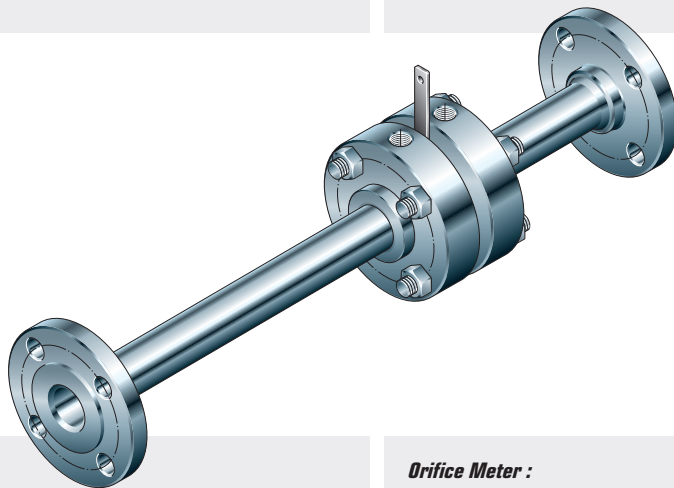

### Gruppo di misura:

Costituito da:

- Coppia flange con camera anulare e prese di pressione
- Diaframma calibrato in accordo alla normativa ASME
- Tronchetti calibrati (10 D a monte - 5D a valle)

I tronchetti calibrati, 10 Diametri a monte e 5 Diametri a valle, sono le lunghezze minime da usare per ottenere una buona misura. Sono ricavati mediante accurate lavorazioni meccaniche, che garantiscono una buona uniformità e grado di finitura della sezione di misura.

### Attacchi al processo:

Esecuzione con estremità flangiate

Esecuzione con estremità a saldare di testa

### Prese di pressione

Normalmente fornite con due coppie di prese da 1/2" NPT-F ANSI B1.20.1. Altri filetti su richiesta.

### Orifice Meter :

Composed of:

- Couple of flange with annular chamber and pressure taps
- Orifice plate according to ASME Standard
- Calibrated branch (10 D Upstream - 5D Downstream)

The branch of machined pipe, 10 D upstream and 5 D downstream is minimum length for a good measurement. They are obtained by accurate machining and turning, for assured good uniformity and finish of the measuring section.

### Process connections:

Flanged end connection type

Butt weld end connections type

### Pressure taps

Normally supplied with two couple of pressure taps 1/2" NPT-F ANSI B1.20.1. Other thread on request.

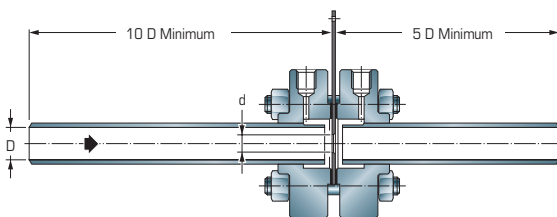
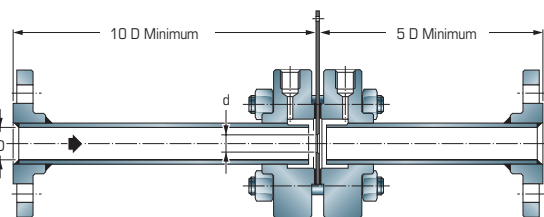

### Limiti applicativi:

D - da 1/2" (DN 15) a 1" 1/2 (DN 40) mm

Re - da 1000

$\beta$  - da 0,1 a 0,8

### Limits of application

D - from 1/2" (ND 15) to 1" 1/2 (ND 40) mm

Re - from 1000

$\beta$  - from 0,1 to 0,8

**GRUPPO DI MISURA Tipo METER RUN - Disegno e dimensioni**  
**FLOW ORIFICE TYPE METER RUN - Drawing and dimension**

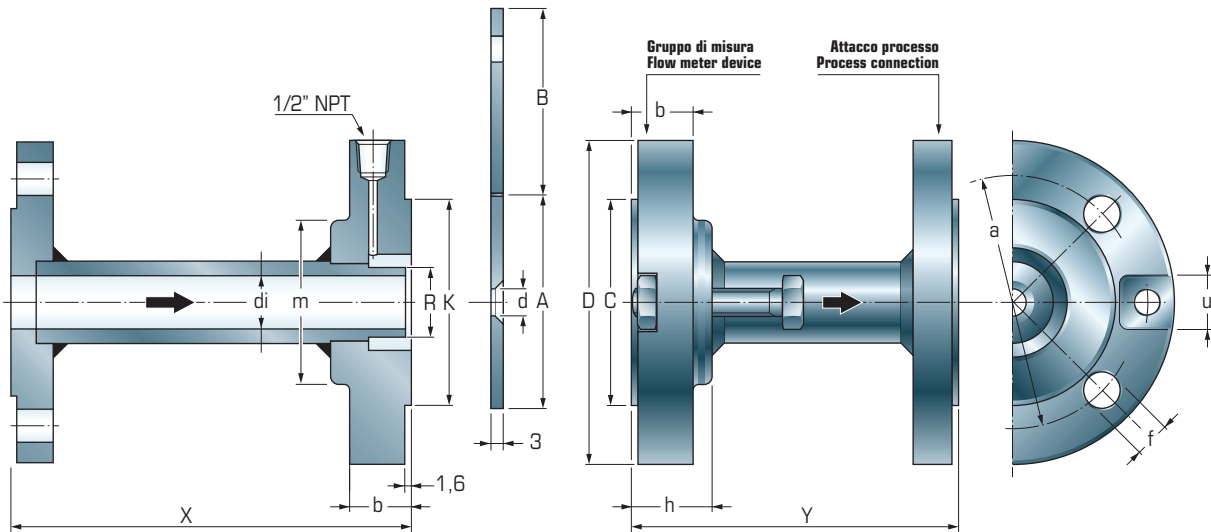

DN	SIZE	PN ANSI	D	C	b	m	h	R	K	A	B	X	Y	a	U	f	di	d	Materiale Material	Att. processo Process conn.
40	1"1/2	-	155,5	90	38,5	69	48	46,0	52	95	80	800	400	114,3	20	21,0	-	-	-	-
25	1"	-	124,0	68	38,5	54	48	31,0	35	73	80	500	250	89,0	20	17,5	-	-	-	-
20	3/4"	-	118,0	61	38,5	48	48	25,0	29	66	80	400	200	82,5	20	17,5	-	-	-	-
15	1/2"	-	95,0	51	38,5	38	48	19,5	24	54	80	300	150	66,7	20	14,0	-	-	-	-

Come ordinare: **METER RUN** - How to order: **METER RUN**

**1** - **3** - **150** - **RF** - **05** - **2N**

**Diametro Nominale**  
Size

1/2" - **1**  
3/4" - **2**  
1" - **3**  
1"1/2" - **4**

**Pressione Flange meter run**  
ANSI - Rating  
meter run flange

300 - **3**  
600 - **6**  
900 - **9**  
1500 - **15**

**Pressione Flange di connessione**  
ANSI - Rating  
Connection flanges

150 - **150**  
300 - **300**  
600 - **600**  
900 - **900**  
1500 - **1500**  
A saldare - Butt weld - **BW**

**Accoppiamento Facing**

Faccia risalto  
Flat-face - **RF**

Anello di giunzione  
Ring joint - **RJ**

**Materiali Material**

A 105 - **05**  
AISI 304 - **04**  
AISI 304 L - **06**  
AISI 316 - **16**  
AISI 316 L - **17**  
Altri-Other - **00**

**Prese pressione std. Pressure taps**

**2N** - n°2 of 180°  
1/2" NPT-F

**00** - Altre  
a richiesta  
Other on request